

GESTRA Systemy Parowe

Grupa Produktów A

Zawory kulowe do pary

NAVAL

NAVAL

ZAWORY KULOWE NAVAL DO PARY

Zawory stosowane są jako zawory odcinające w sieciach i instalacjach wysokoparametrowych. Zawory szczególnie stosuje się dla pary, gorącego oleju, gazów i innych mediów nie powodujących korozji.

BUDOWA i DZIAŁANIE

Korpus zaworu (1) jest całkowicie spawany. Odcinanie przepływu czynnika odbywa się poprzez obrót o kąt 90° wypolerowanej kuli (3) wykonanej ze stali nierdzewnej. Pełną szczelność zaworu przy zamknięciu uzyskano dzięki zastosowaniu po obu stronach kuli uszczelnień (5) wykonanych ze specjalnych, wytrzymałych na wysokie temperatury polimerów. Podkładki sprężyste (6) dociskając uszczelnienia polimerowe do powierzchni kuli zapewniają jej elastyczne umocowanie. Konstrukcja taka gwarantuje niezawodne działanie i szczelność zaworu w trakcie długotrwałej eksploatacji, mimo występujących uderzeń hydraulicznych. Trzpień zaworu (4) wykonany ze stali nierdzewnej uszczelniony jest poprzez system dławikowy, który składa się z:

- pierścieni ślizgowych (10, 12) spełniających funkcję uszczelnienia oraz podkładki ślizgowej ułatwiającej obrót trzpienia,
- pierścieniowych uszczelnień grafitowych (9), które mogą być wymieniane.
- śruby dociskowej (8), która dokręcana powoduje doszczelnianie pierścieni grafitowych (9).

CHARAKTERYSTYKA

Zawory NAVAL do pary są to zawory odcinające. Dopuszcza się dwa stany pracy zaworu: całkowicie otwarty lub całkowicie zamknięty. Zawory te nie wymagają obsługi technicznej konserwacji, smarowania i regulacji a dzięki optymalnej konstrukcji są skuteczne przez wiele lat eksploatacji. Konstrukcja korpusu pozwala na przenoszenie bardzo dużych naprężeń ściskających bez zakleszczenia kuli, co ma szczególne znaczenie w sieciach ciepłych. Zawory są łatwe w montażu i do izolacji. Charakteryzują się stosunkowo niskim ciężarem i niewielkimi gabarytami. Proste jest instalowanie różnego typu napędów i ich sterowanie. Zamykanie i otwieranie zaworu nie wymaga dużych sił. Zawory są dwukierunkowe. Każdy wyprodukowany zawór poddany jest próbie ciśnieniowej zgodnie z normą ISO 5208

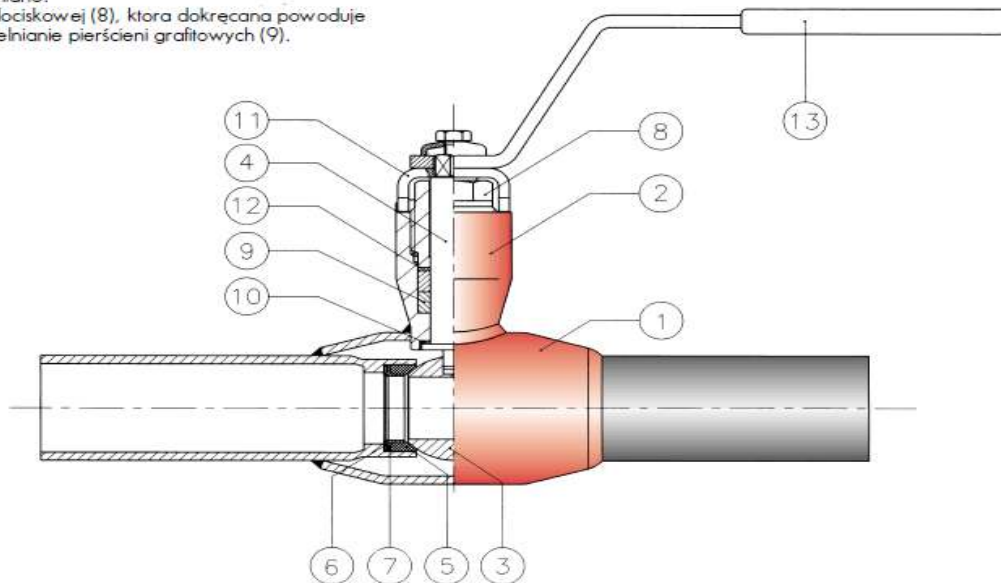

Obszar pracy zaworu w zależności od temperatury i ciśnienia.



Specyfikacja materiałowa

Pozycja	Opis	Materiał	
1.	Korpus	Stal węglowa	St 37,8
2.	Obudowa trzpienia	Stal węglowa	Fe 52 DP
3.	Kula	Stal nierdzewna	AISI 304
4.	Trzpień	Stal nierdzewna	AISI 303
5.	Uszczelka	Polimer	
6.	Podkładka sprężysta	Stal sprężynowa	
7.	Pierścień podtrzymujący	Stal nierdzewna	AISI 303
8.	Śruba dociskowa	Stal nierdzewna	AISI 303
9.	Pierścienie uszczelniające	Grafit	
10.	Pierścień ślizgowy	Brąz	
11.	Ogranicznik obrotu	Stal nierdzewna	AISI 303
12.	Pierścień ślizgowy	Brąz	
13.	Uchwyt, dźwignia	Stal ocynkowana	

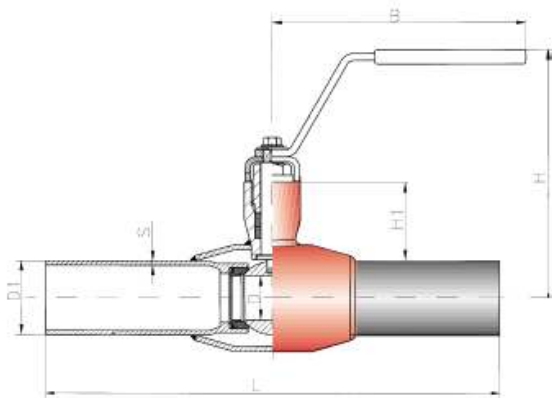

PN40 z końcówkami do wstawiania

DN	Nr katalogowy	L	D	D1	H	B	S	H1	waga/kg
15	274 403	230	10	21,3	118	145	2,0	32	0.6
20	274 405	230	15	26,9	122	145	2,3	33	0.8
25	274 406	230	20	33,7	140	145	2,6	46	1.1
32	274 407	260	45	42,4	142	145	2,6	46	1.5
40	274 408	260	32	48,3	145	280	2,6	50	2.5
50	274 409	300	40	60,3	150	280	2,9	51	3.4

PN 25

DN	Nr katalogowy	L	D	D1	H	B	S	H1	waga/kg
65	274 410	300	50	76,1	191	400	2,9	63	5.2
80	274 411	300	65	88,9	103	400	3,2	69	6.8
100	274 412	325	80	114,3	218	400	3,6	72	9.5

Średnice większe niż DN100 wykonuje się na zamówienie

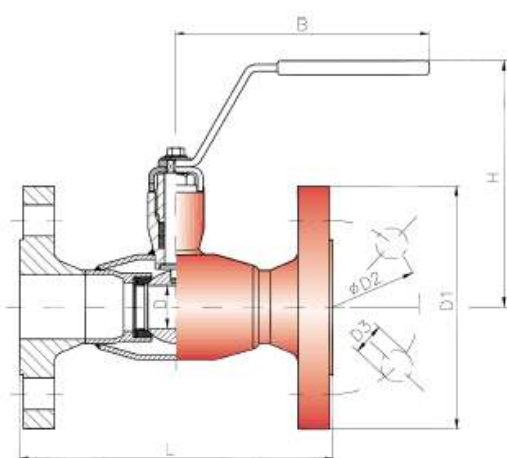

PN 40 zawory kołnierze

DN	Nr katalogowy	L	D	D1	D2	D3	H	B	waga/kg
15	274 503	130	10	95	65	14	118	145	2.0
20	274 505	150	15	105	75	14	122	145	2.7
25	274 506	160	20	115	85	14	140	145	3.4
32	274 507	180	25	140	100	18	142	145	4.9
40	274 508	200	32	150	110	18	142	280	6.3
50	274 509	230	40	165	125	18	150	280	8.4

PN 25

DN	Nr katalogowy	L	D	D1	D2	D3	H	B	waga/kg
65	274 510	290	50	185	145	18	191	400	11.7
80	274 511	310	65	200	160	18	203	400	15.3
100	274 512	350	80	235	190	22	218	400	21.5

Kołnierze wykonane są zgodnie z normami DIN 2501, ISO 2084, SFS 2123, SS 335
Wymiary przekładni otworów kołnierzy zgodne z DN15-100 zgodne z DIN 3202/F1
Średnice większe niż DN 100 wykonuje się na zamówienie

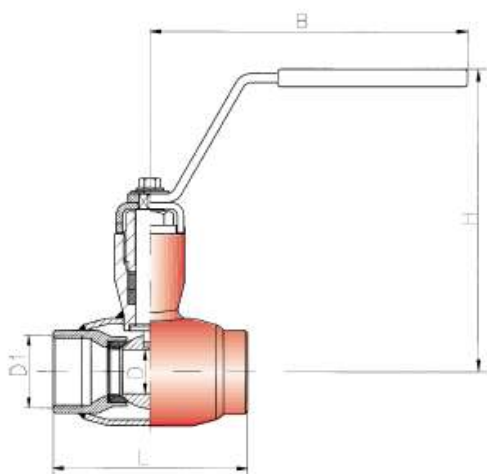

PN40, z gwintem wewnętrznym

DN	Nr katalogowy	L	D	D1	H	B	waga/kg
15	274 153	85	10	R 1/2	118	145	0.5
20	274 155	100	15	R 3/4	122	145	0.6
25	274 156	115	20	R1	140	145	0.9
32	274 157	130	25	R1 1/4	142	145	1.2
40	274 158	150	32	R1 1/2	145	280	2.1
50	274 159	180	40	R2	150	280	2.8

Średnice większe niż DN 50 wykonuje się na zamówienie

TABELA SIŁOWNIKÓW

Pneumatyczne

Zdalne sterowanie											
DN	210DA	220DA	230DA	240DA	250DA	210SR	220SR	230SR	240SR	250SR	260SR
15	•					•					
20	•						•				
25		•						•			
32		•							•		
40			•						•		
50			•							•	
65				•						•	
80				•							•
100					•						•



DN15+RC210-DA



DN15+BERNARD Z3

Elektryczne

DN	BERNARD					AUMA	
	Z3	OA6	OA8	OA15	AS25	SG05	SG07
15	•					•	
20	•					•	
25		•				•	
32		•				•	
40			•			•	
50			•			•	
65				•		•	
80				•			•
100					•		•



DN32+BERNARD OA6



DN80+AUMA SG07